



160
kN



FORGED STEEL IN MY BODY



DOUBLE ROLLER/TAPPER BEARING

-130
kN



100 Ø45
mm



1/2" BSP



250 bar



1/2" BSP



300 bar



300 bar

80
kN

-65
kN

3400
nm

71
kg

40
l/min

Horní vidlicové uchycení hydraulického rotátoru má vnitřní rozteč 100,5 mm s dírami pro zajištění čepem o průměru 45 mm.



FHL 03

Dolní uchycení hydraulického rotátoru k drapáku a dalšímu nářadí umožňuje příruba Ø173-6xØ17 mm



Ø173
17 (x6)
mm



1/2" BSP



1/2" BSP

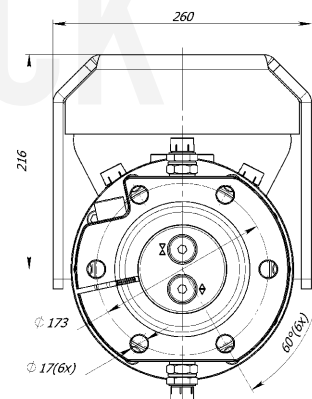
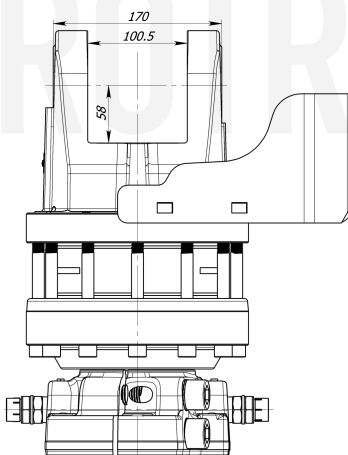
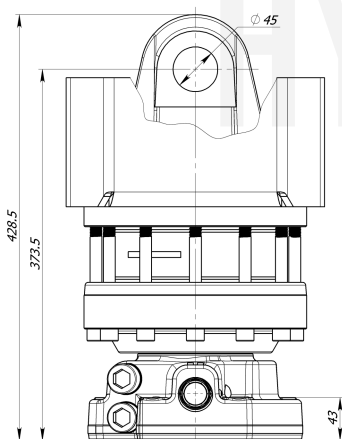



Hydraulický rotátor Formiko FHR 16FD1H splňuje nejvyšší požadavky na intenzivní využití v lesnictví, zemědělství, stavebnictví, recyklačním průmyslu a při manipulaci s těžkým nákladem a materiálem.



Horní vidlicové uchycení hydraulického rotátoru má vnitřní rozteč 100,5 mm s dírami pro zajištění čepem o průměru 45 mm.



Dolní uchycení hydraulického rotátoru k drapáku a dalšímu nářadí umožňuje příruba $\varnothing 173-6 \times \varnothing 17$ mm



Lamely hydraulického rotátoru poskytují krouticí moment až 3400 Nm při tlaku 25 MPa.



Dvouřadá ložiska hydraulického rotátoru Formiko FHR 16FD1H poskytují vysokou odolnost pro namáhání rotátoru v tahu i tlaku.



Kované součásti rotátoru odolávají rázům a nežádoucím deformacím.



Hydraulický rotátor Formiko FHR 16FD1H je kompatibilní se závěsy série FHL03.



Rotátor je pro přepravu zabalen v kompaktní kartonové krabici o rozměrech 450x250x250mm.



Na hydraulický rotátor poskytujeme dvouletou záruční dobu.

HYDROTRUCK

